

HORNO DE PISO UHP 12

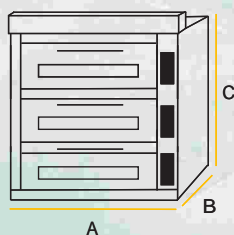

CARACTERISTICAS

- *Horno de piso con inyección de vapor y alta tecnología, ideal para la producción de todo tipo de productos con un gran ahorro de combustible.
- *Quemadores inferiores y superiores independientes por cada cámara con regulación de temperatura diferenciada.
- *Cuenta con 3 m² de superficie de cocción.
- *Panel de control electromecánico.
- *Funcionamiento con gas licuado.



A	B	C
1780mm	1120mm	1830mm

Capacidad	12 bandejas 60x40 cm.
Producción horaria	60 kg
Consumo gas	0.5 Kg. por cámara
Inyección de vapor	
Piso de piedra refractaria	
Estructura en acero inoxidable.	



Ficha Técnica

UHP 12

VISTA FRONTAL

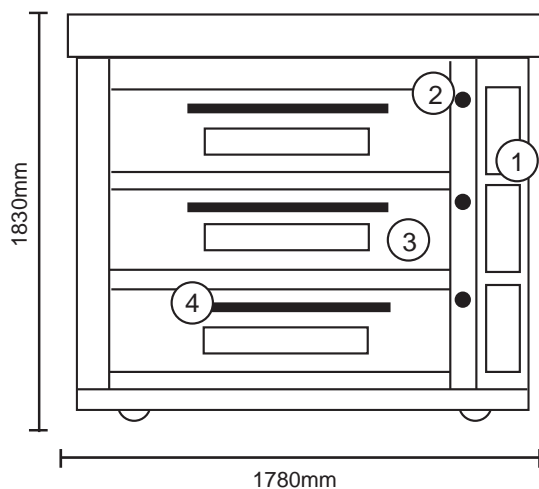

■ Descripciones:

1	Panel de control
2	Templador
3	Vista vidrio interior
4	Manilla

PANEL DE CONTROL

■ Especificaciones

Temperatura superior

Temperatura Inferior

Interruptor general

Interruptor control de tiempo
Encendido-apagado

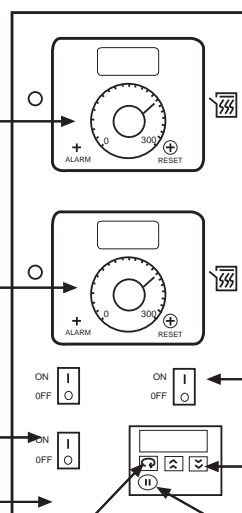

Luz camara

Subida y bajada
de tiempo

programación de tiempo

Pause



Maquipan Chile S.A.
Av. Don Luis 644 - Parque Industrial Valle Grande
Fono: 747 14 52 - Fax: 747 14 53

www.maquipan.cl

Ficha Técnica

UHP 12

VISTA TRASERA

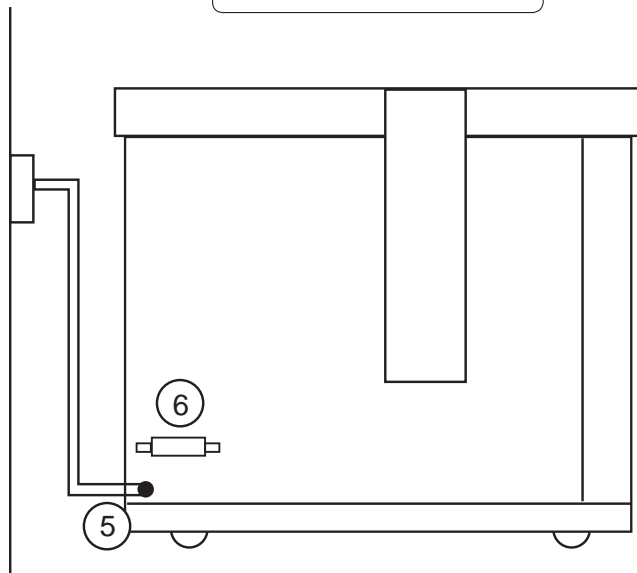

VISTA LATERAL

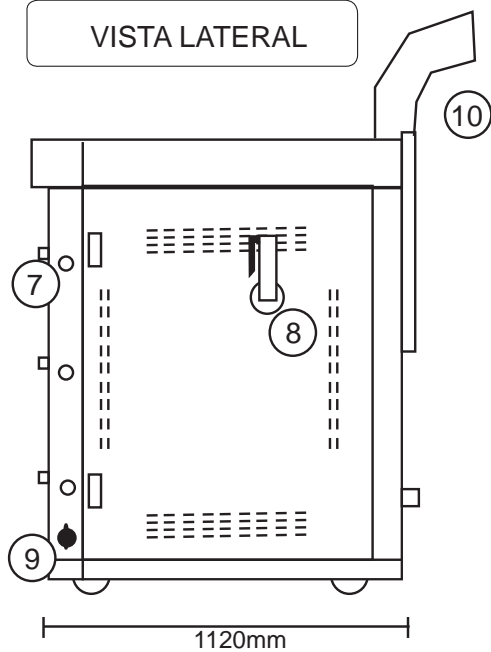

■ Descripciones:

5	Alimentación eléctrica
6	Alimentación gas (2 entradas)
7	Pulsadores Inyección de vapor
8	Salida de vapor
9	Interruptor vaporizador
10	Salida de gases



Maquipan Chile S.A.
Av. Don Luis 644 - Parque Industrial Valle Grande
Fono: 747 14 52 - Fax: 747 14 53

www.maquipan.cl