

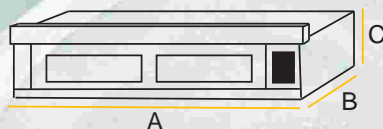

HORNO DE PISO UHP 40X2

CARACTERISTICAS

- *Horno de piso con capacidad para 2 pizzas de hasta 40 centímetros de diámetro.
- *Resistencias inferiores y superiores con control de temperatura independiente.
- *Horno ideal para todo tipo de producto pre-cocidos y congelados especialmente para punto caliente. Con una rápida elaboración y gran calidad en el producto final.



A	B	C
1130mm	600mm	330mm

Regulación de T°	de 0 a 300° y temporizador
Suministro eléctrico monofásico	220/1/50
Consumo	5.2 Kw/hora
Dimensiones de cámara	850x420x130h mm.
Peso	64 Kg.
Piso de piedra refractaria	



Ficha Técnica

UHP 40x2

VISTA FRONTAL

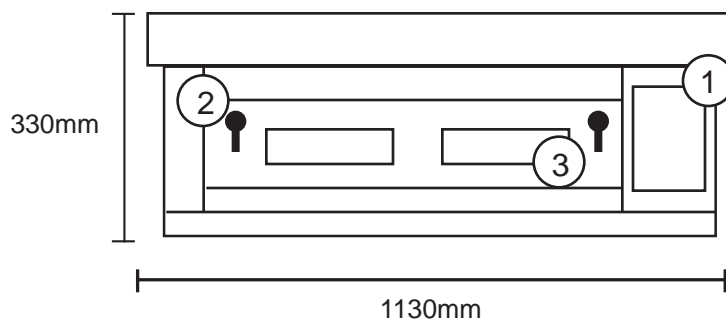

■ Descripciones

1	Panel de control digital
2	Manilla
3	Vista vidrio interior

PANEL DE CONTROL

■ Especificaciones

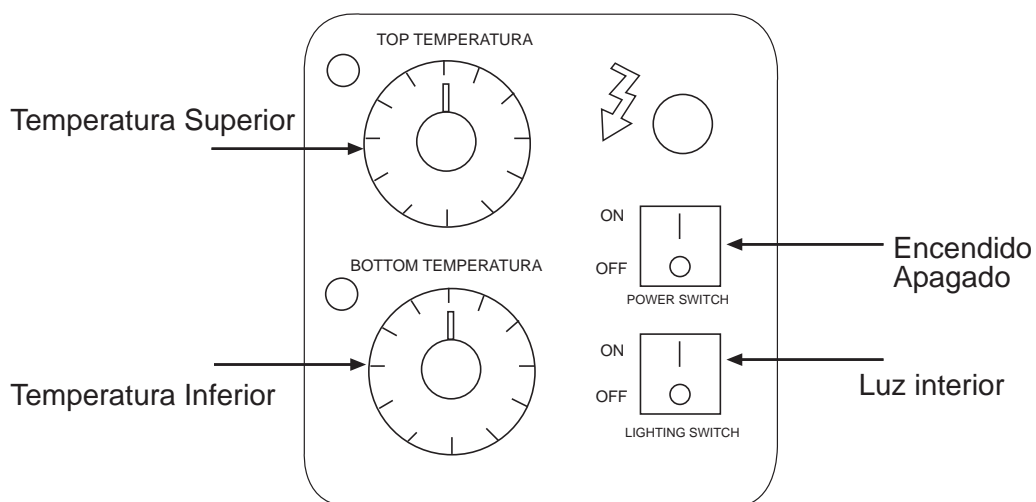

Maquipan Chile S.A.
Av. Don Luis 644 - Parque Industrial Valle Grande
Fono: 747 14 52 - Fax: 747 14 53

www.maquipan.cl

Ficha Técnica

UHP 40x2



VISTA TRASERA

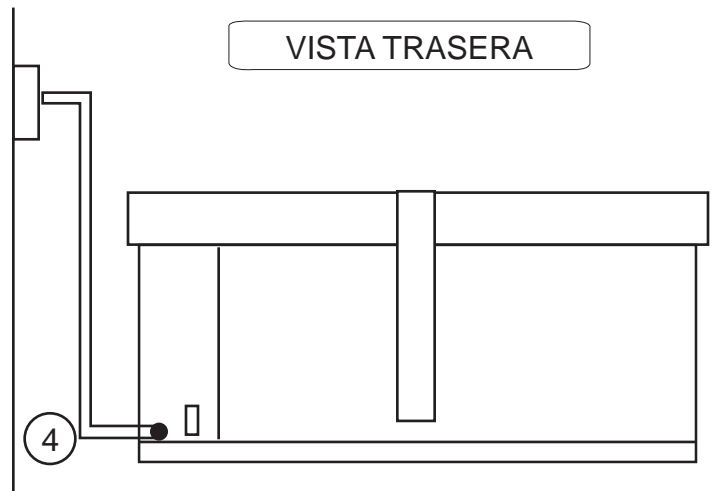

VISTA LATERAL

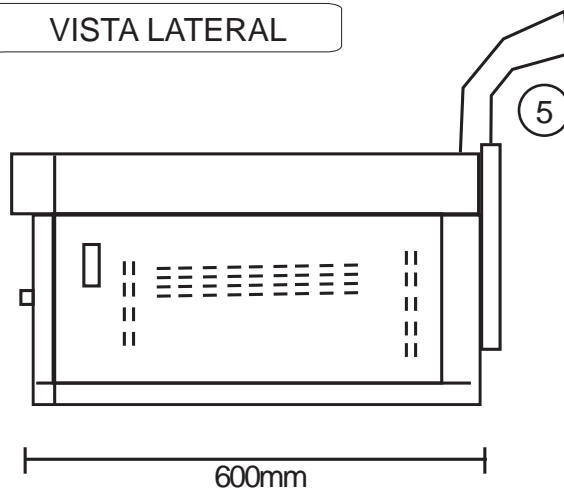

■ Descripciones:

4	Alimentación eléctrica
5	Descarga de gases



Maquipan Chile S.A.
Av. Don Luis 644 - Parque Industrial Valle Grande
Fono: 747 14 52 - Fax: 747 14 53

www.maquipan.cl